



Etre assis en mouvement

La nouvelle technique ERGO-BALANCE!

- Entraînement au changement souvent de la position assise
- Stimulation des muscles dorsaux
- Déchargement de la colonne vertébrale et des disques intervertébraux
- Soutien de l'élasticité des disques intervertébraux
- Stimulation de l'irrigation sanguine et du métabolisme
- La dynamique assise fixée donne le meilleur soutien en toutes directions
- + Soutien lombaire (option), ajustable en haut et en profondeur
- **Le meilleur siège pour votre santé**



Recommandé par le IGR, Communauté d'intérêt des professeurs enseignement santé du dos.



reddot award 2014
honorable mention

Par « FACTS », un magasin économique, une attestation de qualité a été accordée à quelques produits de ROVO.



ROVO
LIBÈRE LES ÉNERGIES

www.rovo.de



ETRE ASSIS EN MOUVEMENT – PROFITER DE CETTE LIBERTE!



Andreas Sperber
Physiothérapeute et consultant en ergonomie

« ROVO a équipé les modèles des séries R14, R12, XP et XT avec une nouvelle technique avec des fonctions extraordinaires: Cette conception de siège pilote avec mécanique synchrone et ERGO-BALANCE 3-D-technique commutable donnera une nouvelle expérience extraordinaire. La 3-D-technique vous entraîne à vous asseoir dans une position très naturelle en restant également toujours en mouvement. »

La particularité: Dans la version **ERGO BALANCE PLUS** la technique est en outre équipée d'un réglage latéral de tension selon le poids de l'utilisateur et est blocable.

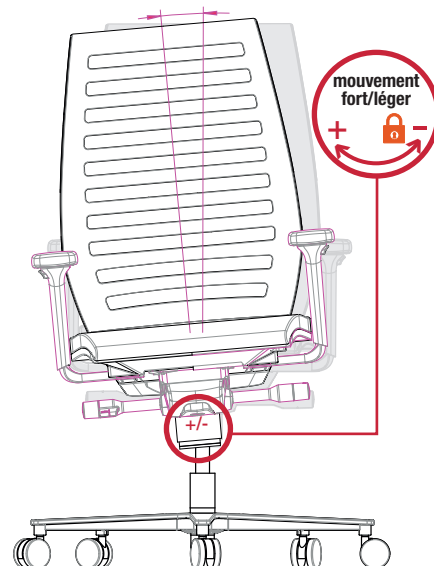

R12 6060 EB



R12 6070 EB PLUS



R14 3060 EB



R14 3070 EB



XP 4020 EB PLUS



XP 4030 EB



XP 4015 EB PLUS



XT 3020 EB PLUS